

COLLE UMBERTO
TREVISO

Life
Home
Integration

INDEKS

Company

S.04 FIRMA | ZARZĄDZANIE PRODUKCJĄ
LINIA JAKOŚCI ŻYCIA |
CERTYFIKACJA ŻYCIA ZESPOŁU

Automatyka do
bram
przesuwnych 

P.08 DEUS
P.09 ACER | AC15RM DL

Automatyka do
bram
skrzydłowych 

P.10 OPTIMO
P.11 ARMOR
P.12 SINUO|SINUO DOOR
P.13 ERGO

Automatyka do
bram
segmentowych i
uchyłnych 

P.14 PROBO R
PROBO XL
P.15 PLUS
P.16 VIS | VIS 400
P.17 TENAX

Bariery
drogowe 

P.18 SUPRA SU4 24
SUPRA MB 24V
SUPRA MB 230V
SUPRA MB MAX

Jednostki
sterujące i
systemy
sterowania 

P.19 GEBOX
P.20 MAXI | DREAM
VIP | VIPR | FIDO
STAR | BRAVO | EVER

Selektory i
obsługuje 

P.21 WI | TOK
DES | DESE | DIXES

Fotokomórki
i
wsporniki 

P.22 VISIO | VIRE
REX

Światła i
akcesoria 

P.23 SUNLED | SOLAR
PANELS

NB. Le foto utilizzate nel presente catalogo sono puramente ad uso promozionale e possono non corrispondere perfettamente al prodotto commercializzato (o simile).

NB. The photos used in this catalogue are purely for promotional purposes and may not correspond perfectly to the marketed (or similar) product.



Life Home Integration nasce nel 1972 come parte del gruppo AMP, attivo nel settore della plastica e dei metalli. Negli anni l'azienda è cresciuta specializzandosi nel **settore dell'automazione**, creando prodotti durevoli, affidabili e semplici da installare. Oggi Life ha un dipartimento dedicato completamente alla progettazione tecnologica, grazie al quale è riuscita a imporsi sul mercato, sviluppandosi e ampliando la varietà dei propri prodotti.

Life Home Integration was founded in 1972 as part of the AMP Group, operating in the plastics and metals industry. The company has grown over the years, specialising in the **automation sector**, creating sturdy, reliable products that are easy to install. Today Life has a department of its own, fully dedicated to technological design, which has succeeded in making a name for the company in the market through self-development and by increasing its range of products.

GESTIONE PRODUZIONE

LIFE QUALITY LINE

TEAM LIFE

CERTIFICAZIONI

I prodotti sono realizzati completamente all'interno della **realtà produttiva Life Home Integration**. È proprio da Colle Umberto, in provincia di Treviso, che viene **gestito l'intero processo produttivo**. **Dalla progettazione, allo sviluppo di meccanica e elettronica**, passando per le personalizzazioni in base alle esigenze dei clienti fino alla spedizione.

Life Quality Line è il processo che permette di **distinguerci dalle grandi realtà industriali**. La qualità e la tecnologia delle lavorazioni, la professionalità del personale e l'attenzione per ogni dettaglio, si traducono in prodotti capaci di raccontare concetti legati alla **funzionalità, alla semplicità di utilizzo e alla durata nel tempo**.

Life Home Integration crede ed **investe nel valore, nella preparazione e nella professionalità dei propri collaboratori**. L'insieme di persone che lavorano in azienda condividono la mission lavorando in stretta collaborazione per garantire, attraverso tutte le fasi del processo produttivo, la creazione di un prodotto che risponda ai requisiti di qualità ed affidabilità. **Vogliamo che chi ci sceglie, non debba cambiare più.**

Life Home Integration ha ottenuto numerose certificazioni nazionali e internazionali per la radiofrequenza e la qualità dei prodotti. Il cliente finale può avere **piena fiducia** sul fatto che i nostri prodotti corrispondano a determinate specifiche e che **tutte le fasi realizzative siano ripercorribili e verificabili**.

PRODUCTION MANAGEMENT

LIFE QUALITY LINE

TEAM LIFE

CERTIFICATION

Our products are manufactured totally within the **Life Home Integration production facilities**. IT IS precisely in Colle Umberto, in the Province of Treviso, that the **entire production process is managed**. **This includes the design and mechanical and electronic development**, as well as customised solutions based on customer requirements and then final shipment.

Life Quality Line is a process that **distinguishes us from large industrial operations**. The innate technological quality used in the processes, the professionalism of the staff and the care with every detail provide products that highlight concepts linked to **functionality, user friendliness and durability**.

Life Home Integration believes and **invests in the value, preparation and professionalism of its workers**. The group of people working in the company share its mission through close collaboration so as to guarantee, during all phases of the production process, the creation of a product that meets the quality and reliability requirements. **We want to ensure that whoever chooses us will never change their mind again.**

Life Home Integration has attained a number of Italian and international certification awards for the radio frequency and quality of its products. The end customer can **rest assured** that our products correspond to well-defined specifications and that **all the production phases can be retraced and checked**.

Produkty są wytwarzane w całości w Life Home Integration. Cały proces produkcji jest zarządzany z Colle Umberto w prowincji Treviso. Od planowania po rozwój mechaniki i elektroniki, od niestandardowych rozwiązań po wysyłkę.

Life Quality Line to proces, który odróżnia nas od dużych firm przemysłowych. Jakość i technologia wykonania, profesjonalizm pracowników i dbałość o szczegóły znajdują odzwierciedlenie w produktach, które charakteryzują się funkcjonalnością, łatwością obsługi i długą żywotnością.

Life Home Integration wierzy i inwestuje w wartość, przygotowanie i profesjonalizm swoich pracowników. Pracownicy firmy dzielą ten cel, ściśle współpracując, aby zapewnić, że wszystkie etapy procesu produkcyjnego skutkują produktem spełniającym wymagania dotyczące jakości i niezawodności, a my chcemy, aby wszyscy, którzy nas wybrali, nigdy tego nie żałowali.

Life Home Integration hat zahlreiche nationale und internationale Zertifizierungen für die hohe Frequenz und Qualität seiner Produkte erhalten, und der Endkunde kann absolut sicher sein, dass unsere Produkte den vorgegebenen Spezifikationen entsprechen und dass alle Produktionsschritte nachvollziehbar und überprüfbar sind.

GESTION DE LA PRODUCTION

LIFE QUALITY LINE

TEAM LIFE

CERTIFICATIONS

Les produits sont intégralement réalisés au sein du **site de production Life Home Integration**. C'est précisément depuis Colle Umberto, dans la province de Trévis, que **l'ensemble du processus de production est géré, de la conception au développement mécanique et électronique**, en passant par les personnalisations selon les exigences des clients, jusqu'à l'expédition.

Life Quality Line est le processus qui **nous distingue des grands groupes industriels**. La qualité et la technologie des opérations, le professionnalisme du personnel et l'attention au moindre détail se traduisent par des produits placés sous le signe de **la fonctionnalité, de la simplicité d'utilisation et de la durée dans le temps**.

Life Home Integration croit et investit dans la valeur, dans la préparation et dans le professionnalisme de ses collaborateurs, qui partagent cette mission en travaillant en étroite collaboration afin de garantir, à travers toutes les phases du processus de production, la création d'un produit qui répond aux exigences de qualité et de fiabilité. **Nous voulons que les personnes qui nous choisissent nous restent fidèles.**

Life Home Integration a obtenu de nombreuses certifications nationales et internationales pour la radiofréquence et la qualité des produits. Le client final peut avoir une **totale confiance** quant au fait que nos produits répondent à des exigences spécifiques et que **toutes les phases de réalisation soient traçables et vérifiables**.

GESTIÓN DE LA PRODUCCIÓN

LIFE QUALITY LINE

TEAM LIFE

CERTIFICACIONES

Los productos se fabrican íntegramente en la **planta de producción de Life Home Integration**. Es precisamente en Colle Umberto, provincia de Treviso, donde se **gestiona el proceso de producción completo. Desde el diseño hasta el desarrollo de la mecánica y la electrónica**, pasando por la personalización según las necesidades del cliente y el servicio de envío.

Life Quality Line es el proceso que permite **distinguirnos de las grandes empresas industriales**. La calidad y la tecnología de las elaboraciones, la profesionalidad del personal y la atención a cada detalle se traducen en productos que expresan los conceptos de **funcionalidad, facilidad de uso y durabilidad**.

Life Home Integration cree e invierte en el valor, la preparación y la profesionalidad de sus colaboradores. El personal de la empresa comparte la misión trabajando en estrecha colaboración para garantizar, a través de todas las fases del proceso de producción, la creación de un producto que responde a todos los requisitos de calidad y fiabilidad. **Queremos que quienes nos eligen no tengan que cambiar más.**

Life Home Integration ha obtenido numerosas certificaciones nacionales e internacionales por la radiofrecuencia y la calidad de sus productos. El cliente final puede tener **plena confianza** en el hecho de que nuestros productos cumplen con todos los requisitos y de que **todas las fases de producción son repetibles y comprobables**.

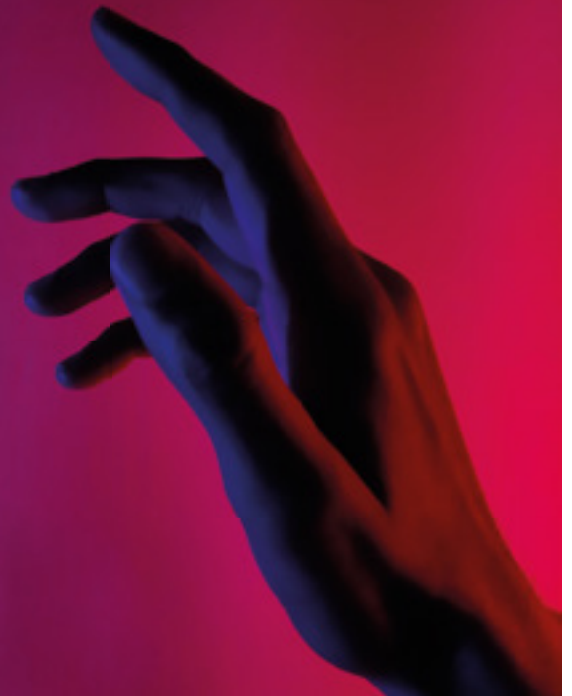

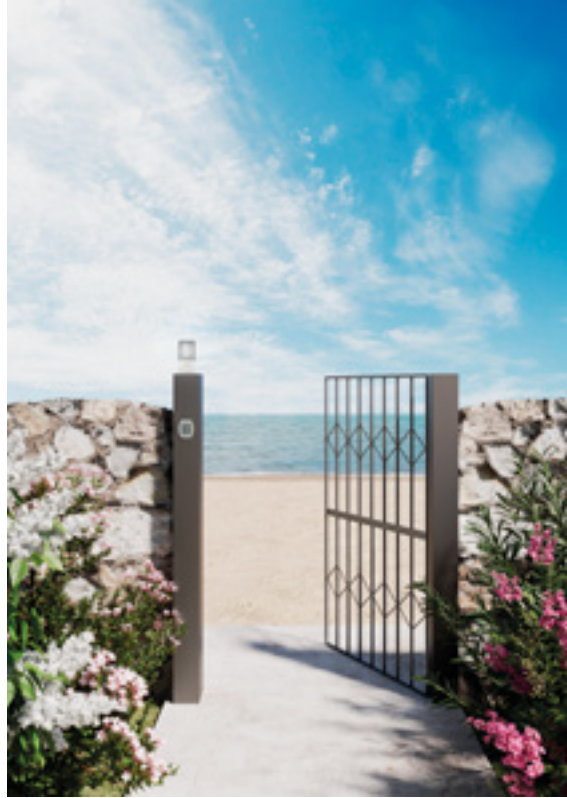

Życie, prostota
w każdym
geście.

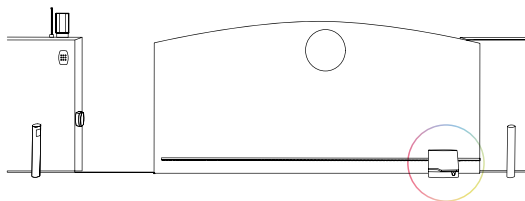
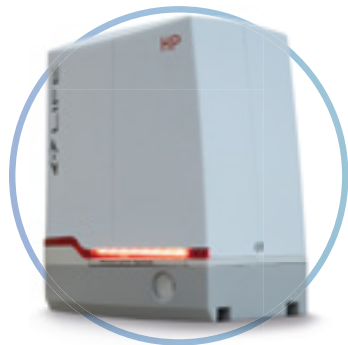

INNOVAZIONE AL TUO SERVIZIO

DEUS è il nuovo motore per cancelli scorrevoli progettato da LIFE che presenta soluzioni che aiutano l'installatore e che ne aumentano le performance. Maggiore affidabilità e risparmio di tempo. Si distingue inoltre per il ridotto consumo elettrico in stand by e per la nuova scheda con display sviluppata da Digital Life. **Scegli DEUS e aggiungi valore al tuo tempo ben eficiando di un notevole risparmio energetico.**

INNOVATION AT YOUR SERVICE

DEUS is the new sliding gate motor by LIFE designed for easy installation and enhanced performance. The automation system uses a double encoder to ensure maximum safety during operation. Low power consumption in standby mode and a new electronic board with display. **Choosing DEUS means saving time for the installer and saving on energy costs for the end client.**

INNOWACJE DO USŁUG

DEUS to nowy silnik przesuwny LIFE, opracowany z myślą o łatwej instalacji i wyższej wydajności. Niskie zużycie energii w trybie czuwania i nowa płytkę elektroniczna z wyświetlaczem to kolejne ważne cechy serii DEUS. Wybierając DEUS oszczędzasz czas, a klient końcowy zyskuje znaczne oszczędności energii.

L'INNOVATION À VOTRE SERVICE

DEUS est le nouveau moteur pour portails coulissants de LIFE, conçu pour une installation facile et des performances accrues. La gamme DEUS se distingue également par sa faible consommation électrique en mode veille et par une nouvelle carte électronique avec écran. **Choisir DEUS représente un précieux gain de temps pour l'installateur et des économies d'énergie considérables pour le client final.**

LA INNOVACIÓN A TU SERVICIO

DEUS es el nuevo motor para portones correderos de LIFE, diseñado para facilitar la labor del instalador y mejorar el rendimiento. La gama DEUS también se caracteriza por su bajo consumo de energía en modo de espera y por una nueva placa electrónica con pantalla. **DEUS supone un ahorro de tiempo para el instalador y un ahorro de costes de energía para el cliente final.**

● = 24V d.c.

●

●

●

	DEUS 4 HP	DEUS 6HP	DEUS 4HS
Max gate leaf weight (Kg)	400	600	400
Motor (V)	24V d.c.	24V d.c.	24V d.c.
Power rating (W)	120	140	120
Thrust (N)	300	400	300
Lubrication (type)	Grease	Grease	Grease
Heat protection (°C)	140	140	140
Operating temperature (°C Min/Max)	- 20 +70	- 20 +70	- 20 +70
IP rate	55	55	55
Max speed (m/min)	14	14	20
Peak torque (Nm)	12	15	10
Continuous duty (min.)	20	20	20
Duty cycle (%)	80	80	80
Pinion height - h (mm)	91	91	91

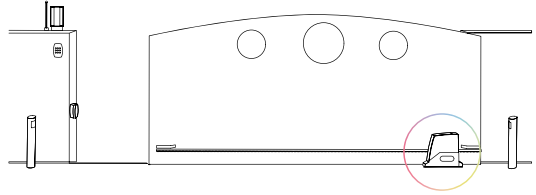

**IL TUO MOTORE
PER SEMPRE**

Acer è un motore di elevata qualità per cancelli scorrevoli ed è progettato per durare a lungo. Automazione di particolare robustezza, coadiuvata dall'azione dell'encoder che ne permette un utilizzo in condizioni di elevata sicurezza durante le fasi di funzionamento; inoltre tutta la gamma viene sviluppata con l'innovativa scheda Digital Life. **Scegli Acer se vuoi installare un motore che duri nel tempo.**

**YOUR MOTOR
FOR EVER**

Acer is a top - quality motor for sliding gates and is designed to last for a long time. This is a particularly sturdy automation, assisted by an encoder which allows it to be used under extremely safe conditions during operation; in addition, the whole range is developed with the innovative Digital Life card. **Choose Acer if you want to install a really long - lasting motor.**

**TKÓJ SILNIK
NA WIECZNOŚĆ**

Acer to wysokiej jakości silnik do bram przesuwnych, który został opracowany z myślą o długiej żywotności. Jest to szczególnie wytrzymała automatyka, wspierana przez enkoder, który gwarantuje całkowicie bezpieczne użytkowanie podczas pracy. Cała gama została również opracowana z innowacyjną płytką drukowaną Digital Life. Polegaj na Acer, jeśli chcesz zainstalować silnik o długiej żywotności.

**VOTRE MOTEUR
POUR LA VIE**

Acer est un moteur de haute qualité pour portails coulissants et est conçu pour durer dans le temps. Une automatisation très robuste, ajoutée à l'action de l'encodeur qui permet une utilisation dans des conditions de sécurité élevée pendant les phases de fonctionnement ; en outre, la gamme est développée avec la carte innovante Digital Life. **Optez pour Acer si vous souhaitez installer un moteur qui dure longtemps.**

**TU MOTOR PARA
SIEMPRE**

Acer es un motor de alta calidad para cancelas correderas y ha sido diseñado para durar mucho tiempo. Una automatización particularmente robusta coadyuvada por la acción de un encoder que permite el funcionamiento en condiciones de máxima seguridad; toda la gama ha sido desarrollada con la innovadora tarjeta Digital Life. **Elige Acer si deseas instalar un motor duradero.**

● = 24V d.c. ● = PRZEMYSŁ

	AC4R DL	AC6R DL	AC8R DL	AC12R DL	AC15RM DL	AC3RM24DL	AC6RM24DL
Max. gate leaf weight (Kg)	400	600	800	1200	1500	300	600
Motor power supply (V)	230V a.c.	230V a.c.	230V a.c.	230V a.c.	230V a.c.	24V d.c.	24V d.c.
Power absorbed (W)	250	280	300	350	400	150	150
Thrust (N)	500	700	900	1200	1500	300	500
Lubrication (type)	Grease	Grease	Oil	Oil	Oil	Grease	Grease
Overheating protection (°C)	140	140	140	140	140	-	-
Operating temperature (°C Min/Max.)	- 20 +70	- 20 +70	- 20 +70	- 20 +70	- 20 +70	- 20 +70	- 20 +70
Protection class (IP)	44	44	44	44	-	-	-
	Mechanical Magnetic	55	55	55	55	55	55
Speed (m/min)	10	8	8	8	8	11	11
Work intermittence (%)	35	35	35	35	50	80	80
Pinion height - h (mm)	99	95	95	95	95	95	95

OPTIMO

AUTOMATYKA DO BRAM SKRZYDŁOWYCH

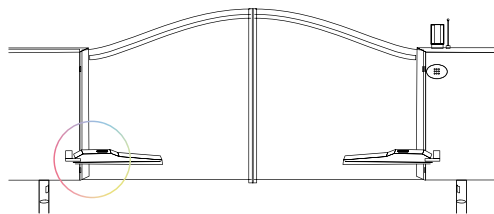

UNA SOLUZIONE ADATTA AD OGNI CONTESTO.

Life propone un'ampia gamma di automazioni per cancelli a battente dalle grandi performance meccaniche, che la posizionano tra le migliori in commercio. La serie Optimo ha un'estetica ideale per ogni installazione ed è dotata di una grande robustezza, ottenuta grazie all'utilizzo di gusci integrali in alluminio. **Scegli Optimo se hai bisogno di un'automazione versatile.**

A PERFECT SOLUTION FOR EVERY SITUATION

Life offers a wide range of automations for swing gates with excellent mechanical performance ratings that place them among the best in the market. The Optimo series has a stylish appearance that is perfect for any installation. It is extremely sturdy thanks to the use of integral aluminium shells. **Choose Optimo if you need a versatile automation**

ODPOWIEDNIE ROZWIĄZANIE DLA KAŻDEGO ŚRODOWISKA

Life oferuje szeroką gamę automatyki do bram skrzydłowych o wysokiej wydajności mechanicznej, dzięki czemu stała się jedną z wiodących firm na rynku. Gama Optimo charakteryzuje się wyjątkową estetyką i jest szczególnie wytrzymała dzięki zastosowaniu solidnych aluminiowych obudów. Polegaj na Optimo, jeśli potrzebujesz wszechstronnej automatyzacji.

UNE SOLUTION ADAPTÉE À CHAQUE SITUATION

Life propose une vaste gamme d'automatisations pour portails battants aux grandes performances mécaniques, qui la positionnent parmi les meilleures sur le marché. La série Optimo a un aspect idéal pour chaque installation et est extrêmement robuste, grâce à l'utilisation de coques intégrales en aluminium. **Optez pour Optimo si vous avez besoin d'une automatisation polyvalente.**

UNA SOLUCIÓN ADECUADA PARA CUALQUIER CONTEXTO

Life propone una amplia gama de automatizaciones para cancelas batientes de altas prestaciones mecánicas, que la colocan entre las mejores del mercado. La serie Optimo tiene una estética ideal para cualquier instalación y ofrece una gran solidez gracias al empleo de cubiertas integrales de aluminio. **Elige Optimo si necesitas una automatización versátil.**

● = 24V d.c. SL = Skyline

	OP3 SL* UNI	OP3 UNI	OP3 L UNI	OP5 UNI	OP5 L UNI	OP2 24 UNI	OP3 24 UNI	OP5 24 UNI
Max. gate leaf length (m)	3	3	4	5	6	2,50	3	5
Motor power supply (V)	230V a.c.	230V a.c.	230V a.c.	230V a.c.	230V a.c.	24V d.c.	24V d.c.	24V d.c.
Power (W)	160	210	220	210	220	60	80	80
Thrust (N)	1800	2000	2000	2000	2000	1500	1800	1800
Rod stroke (mm)	325	337	337	487	487	346	337	487
Operating T° (°C Min/Max)	-20 + 70	-20 + 70	-20 + 70	-20 + 70	-20 + 70	-20 + 70	-20 + 70	-20 + 70
Protection class (IP)	54	54	54	54	54	54	54	54
Work intermittence (%)	35	35	30	35	30	80	80	80
Time to cover 90° (s)	19	19	30	28	45	15	19	28

ARMOR

BRAM

DO

AUTOMATYKA
PRZESUWNYCH

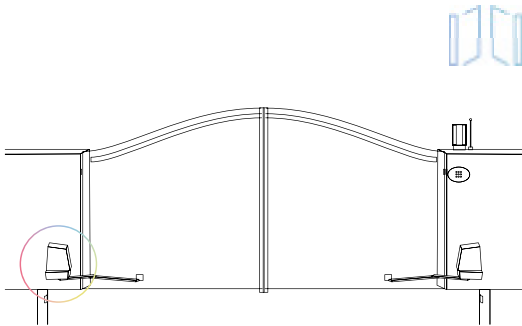

FUNZIONALITÀ E DIMENSIONI CONTENUTE

Armor è il motore per cancelli a bassa tensione che permette installazioni anche su colonne massicce. Questa sua capacità lo rende speciale, ma non è la sua unica caratteristica distintiva. Armor si contraddistingue anche per le dimensioni contenute ed è proprio per questo che è il prodotto perfetto per ville, case coloniche e abitazioni esclusive. **Scegli Armor se ricerchi la massima funzionalità per il tuo ambiente speciale.**

MAXIMUM FUNCTIONALITY IN COMPACT DIMENSIONS

Armor is the low-voltage motor for gates which also allows installations on large columns. This ability makes it rather special, but it is not the only distinctive feature. Armor is also remarkable for its compact size and this is what makes it the perfect product for villas, farmhouses and exclusive residences. **Choose Armor if you are seeking maximum functionality for your special setting.**

FUNKCJONALNOŚĆ I KOMPAKTOWE WYMIARY

Armor to silnik do bram niskonapięciowych, który może być również instalowany na solidnych słupkach. To czyni go wyjątkowym, ale nie jest to jego jedyna cecha. Armor charakteryzuje się również niewielkimi rozmiarami, dzięki czemu idealnie nadaje się do willi, domów wiejskich i ekskluzywnych domów. Wybierz Armor, jeśli szukasz maksymalnej praktyczności dla swojej wyjątkowej atmosfery.

FUNCTIONNALITÉ ET DIMENSIONS COMPACTES

Armor est le moteur pour portails à basse tension qui permet des installations également sur des colonnes ou colonne massives. Cette capacité est l'une de ses particularités, mais ce n'est pas la seule caractéristique qui le distingue. Armor se distingue aussi par ses dimensions, qui le rendent particulièrement adapté aux villas, maisons coloniales et habitations exclusives. **Optez pour Armor si vous recherchez la fonctionnalité maximale pour votre environnement particulier.**

FUNCIONAL Y COMPACTO

Armor es el motor para cancelas a baja tensión que permite instalaciones incluso sobre columnas macizas. Esta capacidad lo hace especial, pero no es su única característica distintiva. Armor destaca también por su compacidad, por eso es ideal para chalés, casas de labranza y viviendas exclusivas. **Elige Armor si buscas la máxima funcionalidad para tu ambiente especial.**

● = 24V d.c.

●

●

	ARO 24 UNI	AR2 24P UNI DL
Max. gate leaf length (m) - see drawing	2,50	2,50
Mains power supply (V)	230V a.c.	230V a.c.
Motor power supply (V)	24V d.c.	24V d.c.
Power (W)	40	40
Torque (Nm)	170	170
Operating T° (°C Min/Max)	- 20 + 70	- 20 + 70
Protection class (IP)	44	44
Work intermittence (%)	80	80
Time to cover 90° (s)	14	14

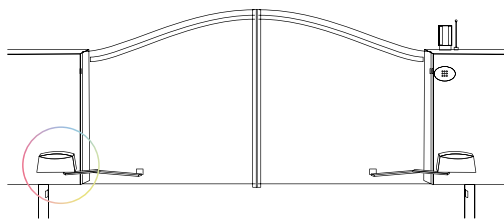
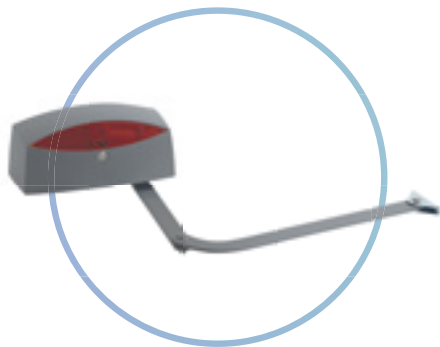

LA VERSALITÀ SI FA AUTOMAZIONE

Sinuo presenta grande versatilità e può essere utilizzato in spazi ridotti, ma caratterizzati anche da colonne di grandi dimensioni. L'automazione è progettata per durare a lungo nel tempo e per garantire robustezza nella fase di utilizzo. **Scegli Sinuo se cerchi l'automazione sicura ed esteticamente piacevole.**

AUTOMATION AT ITS MOST VERSATILE

Sinuo is extremely versatile and can be used in compact spaces where columns may be particularly large. The automation is designed to be long-lasting and to ensure sturdiness during use. **Choose Sinuo if you are seeking a safe and attractively-styled automation.**

AUTOMATYZACJA WSZECHSTRONNOŚCI

Sinuo charakteryzuje się z jednej strony dużą wszechstronnością i może być stosowany również w ograniczonych przestrzeniach, a z drugiej strony dużymi kolumnami. Automatyka została opracowana z myślą o długiej żywotności i gwarantuje solidność podczas użytkowania. Wybierz Sinuo, jeśli szukasz bezpiecznego i estetycznego systemu automatyki

LA POLYVALENCIE DEVIENT AUTOMATISÉE

Sinuo présente une grande polyvalence et peut être utilisé dans des espaces réduits, mais caractérisés également par les colonnes de grandes dimensions. L'automatisation est conçue pour durer sur le long terme et pour garantir la solidité en phase d'utilisation. **Optez pour Sinuo si vous recherchez une automatisation sécurisée et esthétique.**

LA VERSATILIDAD SE CONVIERTE EN AUTOMATIZACIÓN

Sinuo ofrece una gran versatilidad y se puede utilizar en espacios reducidos, pero también caracterizados por columnas de grandes dimensiones. La automatización está diseñada para durar mucho tiempo y garantizar solidez durante el uso. **Elige Sinuo si buscas una automatización segura y estéticamente agradable.**

● = PRZEMYSŁ

	SIN 3	SIN 5
Max. gate leaf length (m)	3	5
Motor power supply (V)	230V a.c.	230V a.c.
Power absorbed (W)	220	220
Torque (Nm)	280	350
Operating T° (°C Min/Max)	- 20 + 70	- 20 + 70
Protection class (IP)	44	44
Work intermittence (%)	35	35
Time to cover 90° (s)	12	18
Speed (rpm)	1,7	1,1
Overheating protection (°C)	140	140

	SIN DOOR
Max. gate leaf weight (kg)	250
Max. gate leaf length (m)	1.5
Motor power supply (V)	230V a.c.
Power absorbed (W)	220
Torque (Nm)	350
Operating T° (°C Min/Max)	- 20 + 70
Protection class (IP)	44
Work intermittence (%)	30
Speed (rpm)	1.7
Overheating protection (°C)	140

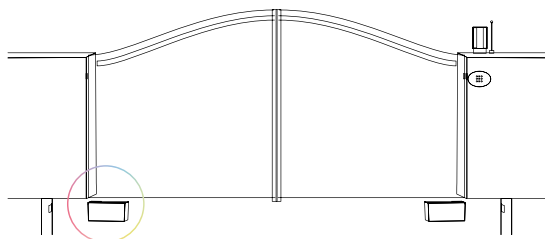

**LA MECCANICA
CHE FUNZIONA**

Ergo è il motore interrato che non teme il passare del tempo. La sua meccanica è tra le più robuste presenti nel mercato. Particolari scelte tecniche garantiscono solidità, silenziosità e affidabilità nel tempo. **Scegli Ergo se cerchi l'automazione più resistente.**

**EFFECTIVE
MECHANICS**

Ergo is the underground motor which does not fear the passing of time. Its mechanical features are among the sturdiest in the market. Particular technical choices ensure solidity, silent operation and long - term reliability. **Choose Ergo if you are seeking a more resistant automation.**

**MECHANIKA,
KTÓRA DZIAŁA**

Ergo to montowany pod ziemią silnik, który nie boi się czasu. Jego mechanizm jest jednym z najbardziej wytrzymałych na rynku. Specjalne rozwiązania techniczne zapewniają trwałość, ciszę i niezawodność w długim okresie. Wybierz Ergo, jeśli szukasz najbardziej wytrzymałej automatyki.

**LA MÉCANIQUE
QUI FONCTIONNE**

Ergo est le moteur enterré qui ne craint pas le temps qui passe. Sa mécanique figure parmi les plus robustes du marché. Sa technologie particulière garantit solidité, fonctionnement silencieux et fiabilité à long terme. **Optez pour Ergo si vous recherchez l'automatisation la plus résistante.**

**LA MECÁNICA
QUE FUNCIONA**

Ergo es el motor enterrado que resiste el transcurso del tiempo. Contiene una de las mecánicas más sólidas del mercado. Elecciones técnicas particulares garantizan solidez, funcionamiento silencioso y fiabilidad a lo largo del tiempo. **Elige Ergo si buscas la automatización más resistente.**

● = 24V d.c.

	ER4 UNI	ER4L UNI	ER4B	ER424 UNI
Max. gate leaf length (m)	3	4	3	3
Motor power supply (V)	230V a.c.	230V a.c.	230V a.c.	24V d.c.
Power (W)	300	300	300	120
Torque (Nm)	350	350	350	250
Lubrication (type)	Grease	Grease	Oil	Grease
Overheating protection (°C)	140	140	140	-
Operating T° (°C Min/Max)	- 20 + 70	- 20 + 70	- 20 + 70	- 20 + 70
Protection class (IP)	67	67	67	67
Time to cover 90° (s)	18	28	18	20
Intermittence (%)	35	35	35	80

PROBO R | XL

AUTOMATYKA DO
BRAM SEGMENTOWYCH I UCHYLNYCH

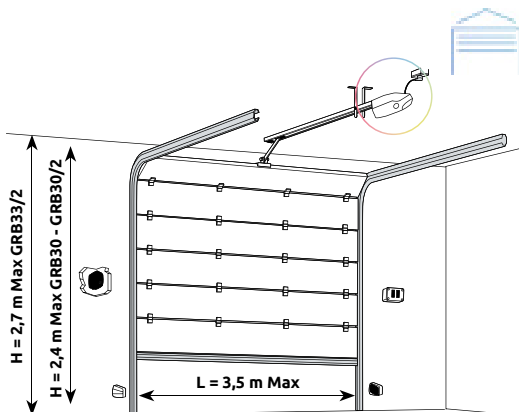

QUALITÀ E INNOVAZIONE

Dall'innovazione tecnologica, in collaborazione con Digital Life Technology, Life presenta un nuovo prodotto completamente italiano dai prezzi assolutamente competitivi e con standard qualitativi di eccellenza. I nostri punti di forza sono la semplicità di installazione e di programmazione, inoltre il kit guida premontato rende più agevole l'installazione. Gli accessi sono più sicuri grazie al sistema encoder. **Scegli Probo R se cerchi il miglior rapporto qualità - prezzo.**

QUALITY AND INNOVATION

As a result of the technological innovation achieved through cooperation with Digital Life Technology, Life offers a new, all - Italian product at really competitive prices and with the very best in quality standards. Our strengths are easy installation and programming. The ready - fitted guide kit also makes installation that much easier. Accesses are also made safer thanks to the encoder system. **Choose Probo R if you are seeking the very best value for money.**

JAKOŚĆ I INNOWACYJNOŚĆ

Innowacja technologiczna i współpraca z Digital Life Technology: w 100% włoski produkt o absolutnie konkurencyjnych cenach i wyjątkowych standardach jakości. Naszą mocną stroną jest łatwość instalacji i programowania, a wstępnie zmontowany zestaw przewodnic sprawia, że instalacja jest jeszcze łatwiejsza. Dzięki systemowi koderu dostęp jest jeszcze bezpieczniejszy. Polegaj na Probo R, jeśli szukasz optymalnego stosunku ceny do wydajności.

QUALITÉ ET INNOVATION

Innovation technologique et collaboration avec Digital Life Technology: Life présente un nouveau produit entièrement Made in Italy, aux tarifs défiant toute concurrence et répondant aux normes de qualité les plus élevées. Nos points de force sont la simplicité d'installation et de programmation. En outre, le kit de guidage pré-monté facilite l'installation. Les accès sont plus sécurisés grâce au système d'encodeur. **Optez pour Probo R si vous recherchez le meilleur rapport qualité/prix.**

CALIDAD E INNOVACIÓN

A partir de la innovación tecnológica, con la colaboración de Digital Life Technology, Life presenta un nuevo producto totalmente italiano a precios altamente competitivos y de excelente calidad. Nuestro punto fuerte es la facilidad de instalación y programación. Además, el kit guía premontado agiliza la instalación. Los accesorios son más seguros gracias al sistema encoder. **Elige Probo R si buscas la mejor relación calidad - precio.**

● = 24V d.c.

	PR60 R	PR80 R	PR100 XL	PR120 XL
Max. door surface area (sq.m)	7	9	12	16
Mains power supply (V)	230V a.c.	230V a.c.	230V a.c.	230V a.c.
Motor power supply (V)	28V d.c.	28V d.c.	24V d.c.	24V d.c.
Power (W)	70	80	80	100
Max Force (N)	600	800	900	1200
Operating T° (°C Min/Max)	- 20 + 70	- 20 + 70	- 20 + 70	- 20 + 70
Protection class (IP)	20	20	40	40
Work intermittence (%)	50	50	50	50

PLUS

AUTOMATYKA DO
BRAM SEGMENTOWYCH I UCHYLNYCH

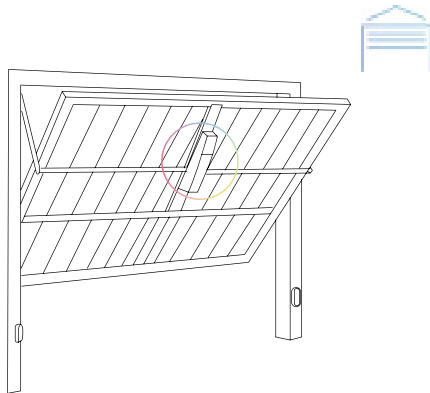

SICURO E SILENZIOSO

Motore dalle grandi prestazioni equipaggiato per lavorare anche sulle porte più complesse. Plus è dotato di caratteristiche innovative che lo rendono più silenzioso e affidabile nel tempo. Grazie al sistema encoder, la sicurezza è garantita al massimo livello. **Scegli Plus se desideri un motore potente e anche silenzioso.**

SAFE AND SILENT OPERATION

High - performance motor equipped to work with even the most complex doors. Plus includes a number of innovative features that make it even quieter, reliable and long - lasting. Thanks to the encoder system, maximum safety levels are assured. **Choose Plus if you want a powerful motor that is also quiet.**

BEZPIECZEŃSTWO I CISZA

Wysokowydajny silnik, który jest również przystosowany do użytku ze szczególnie złożonymi bramami. Plus charakteryzuje się innowacyjnymi funkcjami, które sprawiają, że jest jeszcze cichszy i niezawodny w dłuższej perspektywie. Dzięki systemowi enkodera można zagwarantować maksymalne bezpieczeństwo. Wybierz Plus, jeśli potrzebujesz silnika, który jest zarówno mocny, jak i cichy.

SÛR ET SILENCIEUX

Moteur aux performances élevées, approprié même pour les portes les plus complexes. Plus présente des caractéristiques innovantes qui le rendent plus silencieux et fiable dans le temps. Grâce au système d'encodeur, la sécurité est garantie au niveau maximal. **Optez pour Plus si vous souhaitez un moteur à la fois puissant et silencieux.**

SEGURO Y SILENCIOSO

Motor de grandes prestaciones equipado para el uso con las puertas más complejas. Plus está dotado de características innovadoras que lo hacen más silencioso y fiable a lo largo del tiempo. Gracias al sistema encoder, la seguridad está garantizada al máximo nivel. **Elige Plus si deseas un motor potente y también silencioso.**

	PL1	PL2	PL1L	PL1L
Max. door surface area (sq.m)	9	9	11	11
Motor power supply (V)	230V a.c.	230V a.c.	230V a.c.	230V a.c.
Power absorbed (W)	210	210	220	220
Torque (Nm)	350	350	350	350
Overheating protection (°C)	140	140	140	140
Operating T° (°C Min/Max)	- 20 + 70	- 20 + 70	- 20 + 70	- 20 + 70
Protection class (IP)	40	40	40	40
Speed (rpm)	1,7	1,7	1,1	1,1
Work intermittence (%)	30	30	30	30

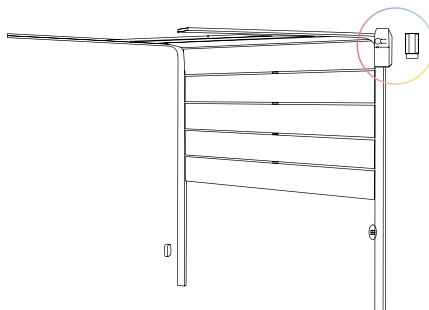

PER L'INDUSTRIALE
ED IL
RESIDENZIALE

FOR INDUSTRIAL
AND RESIDENTIAL
USE

DLA PRZEMYSŁU
I BUDYNKÓW
MIESZKALNYCH

POUR USAGES
INDUSTRIEL ET
RÉSIDENTIEL

PARA LOS SECTORES
INDUSTRIAL Y
RESIDENCIAL

Vis è il motore ideale per porte residenziali o contesti industriali di medie dimensioni. Il sistema a doppio encoder garantisce la massima sicurezza e precisione nei movimenti. La cura dell'estetica lo rende adatto anche per le soluzioni residenziali. **Scegli Vis se necessiti di un'automazione più potente per la casa.**

Vis is the perfect motor for residential doors or for medium - sized industrial settings. The double encoder system ensures maximum safety and precision movements. The careful, stylish design also makes it suitable for residential purposes. **Choose Vis if you need a more powerful automation for the home.**

Vis to idealny napęd do bram rezydencjalnych i przemysłowych średniej wielkości. System podwójnego enkodera zapewnia maksymalne bezpieczeństwo i precyzyjne ruchy. Dzięki swoim estetycznym cechom nadaje się również do budynków mieszkalnych. Wybierz Vis, jeśli potrzebujesz wydajnej automatyki do swojego domu.

Vis est le moteur idéal pour les portes résidentielles ou pour les environnements industriels de moyennes dimensions. Le système à double encodeur garantit une sécurité et une précision des mouvements maximales. Le soin apporté à l'esthétique le rend parfaitement adapté également en milieu résidentiel. **Optez pour Vis si vous avez besoin d'une automatisation plus puissante pour votre maison.**

Vis es el motor ideal para puertas residenciales o ambientes industriales de tamaño medio. El sistema de doble encoder garantiza la máxima seguridad y precisión en los movimientos. Por sus características estéticas refinadas, es adecuado para soluciones residenciales. **Elige Vis si necesitas una automatización más potente para tu casa.**

● = 400V a.c. ● = PRZEMYSŁ

● ●

	VIS	VIS 400
Max. door surface area (sq.m)	22/34*	22/34*
Motor power supply (V)	230V a.c.	400V a.c.
Power (W)	450	500
Torque (Nm)	45/70*	70/100*
Weight (Kg)	15	15
Overheating protection (°C)	140	140
Operating T° (°C Min/Max)	-20 + 70	-20 + 70
Protection class (IP)	54	54
Speed (rpm)	20	20
Work intermittence (%)	35	50

* con rinvio a catena VISCH

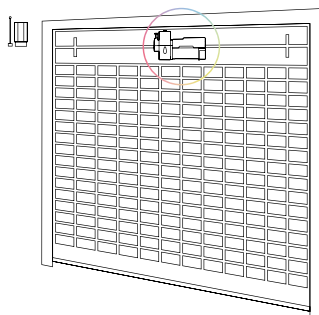

IL CONTROLLO
DELLA POTENZA
HA UN NOME:
TENAX

POWER CONTROL
HAS A NAME:
TENAX

KONTROLA
WYDAJNOŚCI MA
NAZWĘ: TENAX

LE CONTRÔLE DE
LA PUISSANCE A
UN NOM : TENAX

EL CONTROL DE
LA POTENCIA
TIENE UN
NOMBRE: TENAX

Tenax è l'automazione pensata per durare a lungo ed è caratterizzata da ridotte esigenze di manutenzione. Questo motore è l'ideale per le serrande nei negozi perché coniuga affidabilità ed essenzialità. Sono disponibili anche soluzioni con l'elettrofreno per la massima sicurezza. **Scegli Tenax se vuoi coniugare resistenza e semplicità.**

Tenax is the automation designed to be long-lasting and features modest maintenance needs. This motor is ideal for shutters in shops as it combines reliability and essentiality. Solutions with an electric brake for maximum security are also available. **Choose Tenax if you want to combine strength with simplicity.**

Tenax to trwały system automatyki charakteryzujący się niskimi wymaganiami w zakresie konserwacji. Silnik ten jest idealny do rolet sklepowych, ponieważ łączy w sobie niezawodność i prostotę. Dostępne są również rozwiązania z hamulcami elektrycznymi dla maksymalnego bezpieczeństwa. Wybierz Tenax, jeśli chcesz połączyć odporność i prostotę.

Tenax est l'automatisation pensée pour durer à long terme et nécessite peu d'entretien. Ce moteur est idéal pour les rideaux de fermeture des magasins, car il allie fiabilité et essentialité. Des solutions avec électrofreno sont également disponibles pour une sécurité maximale. **Optez pour Tenax si vous souhaitez allier résistance et simplicité.**

Tenax es una automatización duradera caracterizada por bajas necesidades de mantenimiento. Ideal para cortinas metálicas de tiendas, porque asocia la fiabilidad a la esencialidad. También hay soluciones con electrofreno, para la máxima seguridad. **Elige Tenax si quieres conjugar la resistencia con la sencillez.**

	TENAX 120	TENAX 120F	TENAX 160	TENAX 160F	TENAX 210	TENAX 210F	TENAX 420	TENAX 420F
Torque (Nm)	120	110	160	150	210	190	420	380
R.P.M.	10	10	10	10	8	8	8	8
Limit switch range	5 - 6	5 - 6	5 - 6	5 - 6	5 - 6	5 - 6	5 - 6	5 - 6
Time to thermal cut-out (min)	4	4	4	4	4	4	4	4
Power absorbed (W)	460	460	630	630	630	630	1260	1260
Current (A)	2.2	2.2	2.7	2.7	2.7	2.7	5.4	5.4
Weight (Kg)	7	8	8	9	9	10	16	17
Lifting (Kg)	120	120	160	160	180	180	360	360
Shutter shaft (mm)	60	60	60	60	76	76	76	76
Pulley (mm)	200	200	200	200	240	240	240	240

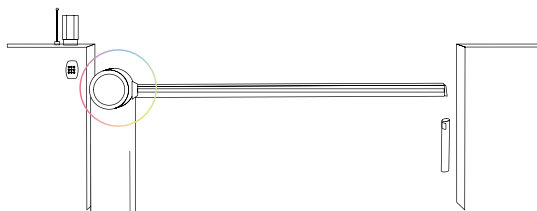

PROTEZIONE ED ELEGANZA

Le meccaniche rinforzate di questa barriera garantiscono una lunga durata nel tempo, inoltre i pannelli esterni sono facilmente sostituibili, dunque anche l'estetica è rinnovabile. Un sistema di luci a led rende Supra Su4 24 adatta a qualsiasi location. L'automazione è dotata del sistema encoder per rendere più sicuri i tuoi accessi ed è adatta all'uso intensivo. **Scegli Supra se necessiti di un prodotto resistente e facile da mantenere.**

PROTECTION AND ELEGANCE

The reinforced mechanical features of this barrier mean that it will last a long time. In addition, the external panels are easy to replace so good - looks are also renewable. A system of lights and LEDs makes Supra Su4 24 suitable for any location. The automation is equipped with an encoder system to make your accesses even safer. **Choose Supra if you need a resistant product that is easy to maintain.**

OCHRONA I ELEGANCJA

Wzmocniona mechanika tej szafki zapewnia długą żywotność. Ponadto panele na górze można łatwo wymienić, dzięki czemu konstrukcja jest odnawialna. Dzięki systemowi oświetlenia LED Supra Su4 24 nadaje się do każdej lokalizacji. Automatyka posiada system kodera, który sprawia, że wejścia są jeszcze bezpieczniejsze. Wybierz Supra, jeśli potrzebujesz solidnego i łatwego w utrzymaniu produktu.

PROTECTION ET ÉLÉGANCE

Les mécanismes renforcés de cette barrière garantissent une longue durée dans le temps. De plus, les panneaux extérieurs peuvent être remplacés en toute simplicité, par conséquent même l'esthétique est renouvelable. Un système de lumières LED rend Supra Su4 24 adapté à tout emplacement. L'automatisation est dotée du système d'encodeur, afin de sécuriser davantage vos accès. **Optez pour Supra si vous avez besoin d'un produit résistant et facile à entretenir.**

PROTECCIÓN Y ELEGANCIA

La mecánica reforzada de esta barrera garantiza una larga durabilidad. Además, los paneles externos son fácilmente sustituibles, por lo que la estética es renovable. Con su sistema de luces de led, Supra Su4 24 se adapta a cualquier lugar. La automatización está dotada de sistema encoder para aumentar la seguridad de tus accesos. **Elige Supra si necesitas un producto resistente y fácil de mantener.**

● = 24V d.c.

	SU424 DL	SUPRA MB 24	SUPRA MB 230V	SUPRA MB MAX
Max. boom length (m)	5	5	4	6
Mains power supply (V)	230V	230V	230V	230V
Motor power supply (V)	24V d.c.	24V d.c.	230V a.c	24V d.c
Power (W)	150	150	150	150
Torque (Nm)	150	150	150	150
Operating T° (°C Min/Max.)	- 20 +70	- 20 +70	- 20 +70	- 20 +70
Protection class (IP)	44	44	44	44
Work intermittence (%)	80	80	40	80
Opening time	2 + 6	2 + 6	5	5 - 15



PER CONDIZIONI
 ESTREME, ESTREMI
 PRODOTTI

FOR EXCEPTIONAL
 CONDITIONS, USE
 EXCEPTIONAL
 PRODUCTS

EKSTREMALNE
 PRODUKTY DO
 EKSTREMALNYCH
 WARUNKÓW

PRODUITS EXTRÊMES
 POUR CONDITIONS
 EXTRÊMES

PARA CONDICIONES
 EXTREMAS,
 PRODUCTOS
 EXTREMOS

Caldo, freddo, vento, pioggia e ghiaccio: fa da scudo in ogni condizione, Gebox, l'involucro della centrale di comando a microprocessore di Life Home Integration. Realizzato con materiali resistenti e a tenuta stagna, questo prodotto è in grado di proteggere le centraline anche a temperature estreme. **Scegli Gebox per avere ottime performance in ogni condizione.**

Whether it is hot, cold, windy, raining or icy, Gebox the enclosure for control units with microprocessors by Life Home Integration, acts as a shield in all conditions. Made with resistant materials and enhanced sealing, this product can protect control units even at extreme temperatures. **Choose Gebox to achieve excellent performance in all conditions.**

Ciepło, zimno, wiatr, deszcz i lód: Gebox, obudowa do centrali z mikroprocesorem od Life Home Integration chroni w każdych warunkach. Wykonany z odpornych i wodoodpornych materiałów, produkt ten może chronić centrale sterujące nawet w ekstremalnych temperaturach. Gebox zapewni maksymalną wydajność w każdych warunkach.

Chaud, froid, vent, pluie et gel : Gebox, le boîtier de la centrale de commande à microprocesseur de Life Home Integration, résiste à toute épreuve. Réalisé avec des matériaux résistants et étanches, il est en mesure de protéger les centrales même à des températures extrêmes. **Optez pour Gebox afin d'obtenir des performances optimales en toutes conditions.**

Calor, frío, viento, lluvia y hielo: la caja de la central de mando con microprocesador de Life Home Integration Gebox sirve de escudo contra cualquier condición. Realizado con materiales resistentes y estancos, este producto está en condiciones de proteger las centrales aun en caso de temperaturas extremas. **Elige Gebox para tener excelentes prestaciones en cualquier condición.**

	230V							24V					
	GE1A	GE VIS R DL		GE UNI EASY	GE2R	GEUNI R	GEUNI RS DL			GEUNI24 R DL	GEUNI24 R DL2		
	RG1A	RGVIS R DL	RG1RS DL	RG1R DL		RG2R	RGUNI R	RGUNI RS DL	RG1RE24 DL	RG124 DL	RG1R 24DL	RGUNI24 R DL	RGUNI24 R DL2
One motor control	■	■	■	■	■	■	■	■	■	■	■	■	■
One or two motor control	■				■	■	■	■				■	■
Electric regulation of torque	■												
Electronic regulation of torque		■	■	■	■	■	■	■		■	■	■	■
Plug - in for radio receivers									■				
Built - in 433.92 MHz radio receiver	■	■	■	■	■	■	■	■		■	■	■	■
WiFi Interface													
Obstacle detection	■	■	■	■	■	■	■	■	■	■	■	■	■
Opening limit switch	■	■	■	■	■	■	■	■	■		■		
Closing limit switch	■	■	■	■	■	■	■	■	■		■		
Similar photocells	■	■	■	■	■	■	■	■		■	■	■	■



IL TELECOMANDO TASCABILE

Con la nostra gamma di telecomandi, sarai sempre al sicuro: maggiore durata della batteria, facilità d'uso, programmazione immediata, in una varietà di forme e colori.

POCKET REMOTE CONTROL

With our range of remote controls, you will always be on the safe side: longer battery life, ease of use, instant programming, in a variety of shapes and colours.

PILOT ZDALNEGO STEROWANIA DO KIESZENI

Dzięki naszej gamie pilotów zdalnego sterowania jesteś zawsze po bezpiecznej stronie: dłuższa żywotność baterii, prosta obsługa, natychmiastowe programowanie, różne kształty i kolory.

LA TÉLÉCOMMANDE DE POCHE

Avec notre gamme de télécommandes, vous serez toujours du bon côté : durée de vie des piles plus longue, facilité d'utilisation, programmation instantanée, dans une variété de formes et de couleurs.

MANDO A DISTANCIA DE BOLSILLO

Con nuestra gama de mandos a distancia, siempre estará en el lado seguro: mayor duración de las pilas, facilidad de uso, programación instantánea, en una gran variedad de formas y colores.

	MAXI2	MAXI4	DREAM2	DREAM4
No. of channels	2	4	3	4
Coding type	Rolling - Code		Rolling - Code	
Leading frequency	433.92 MHz		433.92 MHz	
Irradiate power	1 mW		1 mW	
Coding	64 Bit		64 Bit	
Power supply	12 V		3 V	
Max Temperature	55 °C		55 °C	
Range on LIFE receivers	120 - 200 m		50 - 100 m	

	VIP2	VIP4	VIP2R	VIP4R	FIDO2	FIDO4	STAR2	STAR4	BRAVO2	BRAVO4
No. of channels	2	4	2	4	2	4	2	4	2	4
Coding type	Rolling - Code		Rolling - Code		Rolling - Code		Auto - Code		Auto - Code	
Leading frequency	433,92 MHz		433,92 MHz		433,92 MHz		433,92 MHz		433,92 MHz	
Irradiate power	1 mW		1 mW		1 mW		1 mW		1 mW	
Coding	64 Bit		64 Bit		64 Bit		32 Bit		32 Bit	
Power supply	6 V		6 V		12 V		6 V		12 V	
Max Temperature	55 °C		55 °C		55 °C		55 °C		55 °C	
Range on LIFE receivers	50 - 100 m		50 - 100 m		150 - 200 m		50 - 100 m		150 - 200 m	



LA SICUREZZA
CHE TUTELA
E PROTEGGE

Il selettore a tastiera digitale Wi è wireless: questo significa che può essere installato ovunque. **Scegli WI se necessiti di un selettore a tastiera dove non c'è corrente elettrica.**

SAFETY THAT
SAFEGUARDS
AND PROTECTS

The Wi digital keyboard selector is wireless which means it can be installed anywhere. **Choose Wi if you need a keyboard selector where there is no electricity supply.**

BEZPIECZEŃSTWO,
KTÓRE CHRONI I
ZABEZPIECZA

Cyfrowy przelacznik z klawiaturą Wi jest bezprzewodowy: oznacza to, że można go zainstalować w dowolnym miejscu. Wybierz Wi, jeśli potrzebujesz przelacznika z klawiaturą w środowiskach bez zasilania.

LA SÉCURITÉ
QUI PROTÈGE

Le sélecteur à pavé numérique Wi est sans fil : cela signifie qu'il peut être installé partout. **Optez pour Wi si vous avez besoin d'un sélecteur à pavé numérique en l'absence d'électricité.**

LA SEGURIDAD
QUE TUTELA
Y PROTEGE

El selector de teclado digital Wi es inalámbrico: esto significa que se puede instalar en cualquier lado.. **Elige Wi si necesitas un selector de teclado en un lugar donde no hay corriente eléctrica.**

	WI	TOK
No. of channels	16	1
Coding type	Rolling - Code	Rolling - Code
Leading frequency	433.92 MHz	433.92 MHz
Irradiate power	1 mW	1 mW
Coding	64 Bit	64 Bit
Power supply	6 V	3 V
Max Temperature	- 10 + 60 °C	- 10 + 60 °C
Range on LIFE receivers	20 - 50 m	20 - 50 m

	DIXES
Description	Selector
Power supply	12 - 20V d.c.
Max. Absorption	50 mA
Protection class	IP54
No. contact types	-
Max. Capacity contacts	-
Min/Max Temperature	- 20 + 55 °C
Dimensions mm	65x83x41

	DES	DESE
Cylinder lock	Universal	European
No. positions	2 ± 90°	2 ± 90°
Protection class	IP54	IP54
Contact type	NC+NO	NC+NO
Max. Capacity contacts	< 2A	< 2A
Min/Max Temperature	- 20 + 55 °C	- 20 + 55 °C
Dimensions mm	65x80x40	65x80x40
Range on LIFE receivers	20 - 50 m	20 - 50 m



**LA SICUREZZA
CHE TUTELA
E PROTEGGE**

Scegli Visio o Vire se vuoi completare e proteggere l'impianto di automazione. Le colonne Rex sono state pensate per fare da supporto a fotocellule e selettori.

**SAFETY THAT
SAFEGUARDS
AND PROTECTS**

Choose Visio or Vire if you want to complete and protect your automation system. Rex columns are designed to support photocells and selectors.

**BEZPIECZEŃSTWO,
KTÓRE CHRONI I
ZABEZPIECZA**

Wybierz Visio lub Vire, jeśli chcesz uzupełnić i zabezpieczyć swój system automatyki. Kolumny Rex są przeznaczone do montażu fotokomórek i przelączników wyboru.

**LA SÉCURITÉ
QUI PROTÈGE**

Optez pour Visio ou Vire si vous souhaitez compléter et protéger votre système d'automatisation. Les colonnes Rex ont été conçues pour servir de support aux photocellules et sélecteurs.

**LA SEGURIDAD
QUE TUTELA
Y PROTEGE**

Elige Visio o Vire si quieres completar y proteger el sistema de automatización. Las columnas Rex han sido diseñadas para servir de soporte a fotocélulas y selectores.



RE100F | RE100



RE110



RE50F | RE50



ARES | AREP

VISIO / VIRE	
Range	20 m
Power supply	12/24V d.c.
Absorption Tx/Rx	25/35 mA
Protection class	IP54
Rx Contact type	Nc + No
Max. Capacity Rx contacts	1A/24V d.c.
Min/Max Temperature	-20 + 55 °C
Dimensions mm	64x78x26 / 76x40x22

SUNLED

SYSTEMY SYGNALIZACJI I OŚWIETLENIA



IL LAMPEGGIANTE
A LED PIÙ SICURO

THE BLINKER THAT
MAKES YOU FEEL
SAFE

MIGAJĄCE ŚWIATŁO
ZAPEWNIĄJĄCE
BEZPIECZEŃSTWO

LE CLIGNOTANT
QUI VOUS OFFRE
UNE SÉCURITÉ

LA LUZ
INTERMITENTE
QUE DA SEGURIDAD

Scegli Sunled se vuoi attivare la segnalazione luminosa a led quando l'automatismo è in funzione.

Choose SUNLED if you want to activate LED lighting signals when the automation is in operation.

Wybierz Acer, jeśli chcesz zainstalować silnik, który będzie trwał.

Scegli Acer se vuoi installare un motore che duri nel tempo.

Elige Sunled si quieres activar la señalización luminosa con LED cuando el automatismo está en funcionamiento.

SOLAR KIT



100% GREEN

OPERATIVO
OVUNQUE

ANYWHERE
YOU NEED IT

KTÓRY
DZIAŁA
WSZĘDZIE

PARTOUT OÙ VOUS
EN AVEZ BESOIN

QUE FUNCIONA EN
CUALQUIER LUGAR

I kit possono essere composti da 1 o 2 pannelli solari a seconda della capacità di carica desiderata ed eventualmente da un kit di batterie tampone di amperaggio adeguato all'applicazione desiderata.

Based on the desired charge capacity, our sets consist of 1 or 2 solar panels and may also include a buffer battery set with adequate amperage.

W zależności od wymaganej wydajności ładowania, zestawy mogą składać się z 1 lub 2 modułów słonecznych i ewentualnie zestawu baterii o odpowiednim natężeniu prądu dla danego zastosowania.

En fonction de la capacité de charge souhaitée, nos ensembles se composent de 1 ou de 2 panneaux solaires ; ils peuvent également inclure un jeu de batteries tampons d'un ampérage adéquat pour l'application souhaitée.

Los kits pueden estar compuestos por 1 o 2 paneles solares en función de la capacidad de carga deseada y, en su caso, por un kit de baterías tampón con el amperaje adecuado para la aplicación deseada.



Life Home Integration srl

Via Pertini, 3/5 31014
Colle Umberto (TV) - Italia

T. +39 0438 388592

F. +39 0438 388593

www.homelife.it

info@homelife.it



Made in Italy



ISO 9001
BUREAU VERITAS
Certification



Il presente catalogo rimane di esclusiva proprietà Life Home Integration srl. Ogni riproduzione anche parziale è vietata.

Tutti i dati relativi a misure, quantità sono da intendersi puramente indicativi e possono subire variazioni o migliorie in qualunque momento.

This catalogue remains the exclusive property of LIFE Home Integration srl. Any reproduction, including partial reproduction is forbidden.

All details relating to measurements and quantities are deemed to be purely for illustrative purposes and may be changed or improved at any time.